

Unidad de taladro de agujeros de arrastre

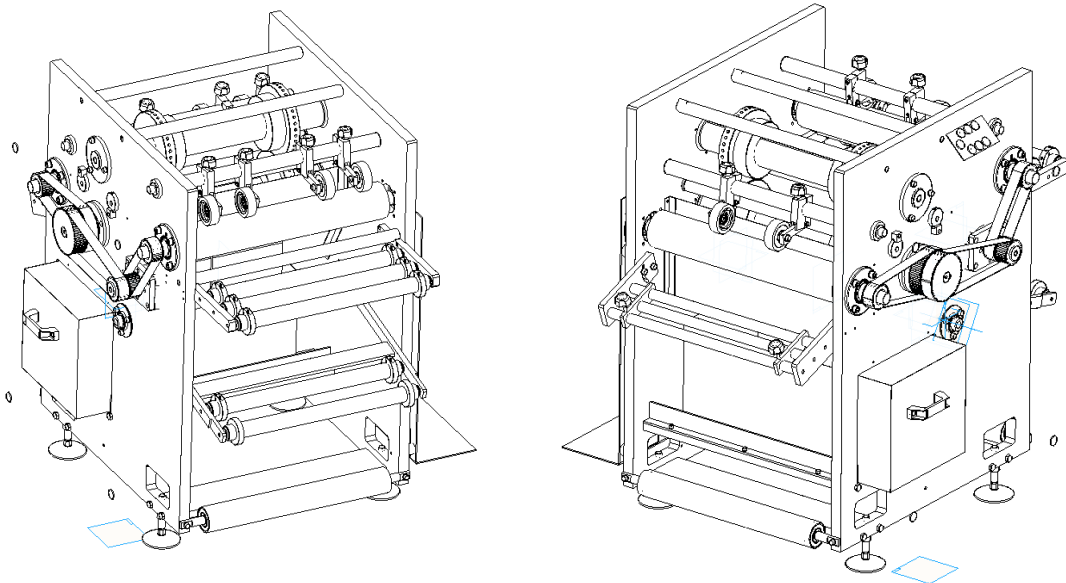

Especificaciones:

Cuerpo independiente motorizado

Velocidad regulable al cuerpo impresor por medio de encoder o bailarina

Anchura máxima de papel..... 500 mm

Distancia entre agujeros 1/2" anillas de 24

Punzones y matrices de simple producción

Tiro entrada y salida máquina

Depósito para la recogida del confeti.

Velocidad máxima 150m.min

Opciones:

Aspirador de confetti con bolsa

Carretillas de Perforación lateral