

SEMI-TEC 350m

TECTUPRINT EQUIPO DE ACABADO SEMI-TEC

Presentamos la combinación perfecta SEMI-TEC 350m un equipo que puede trabajar en modo Rotativo y Semi rotativo para producir soluciones preimpresas de productos digitales para el sector de la etiqueta y el embalaje.

Diseñada para cubrir un mercado en evolución

- Impresión Flexo en máquinas de conversión digital
- Troquel de formato 17"
- Formatos de Hot Stamping
- Tecnologías en línea ilimitadas para agregar valor a sus productos digitales

ESPECIFICACIONES TECNICAS

- Ancho máximo material: 350 mm.
- Ancho máximo impresión/barnizado: 340 mm.
- Velocidad máxima: 65 m/min. (Según formato) en semi-rotativo
- Velocidad máxima: 150m/min en rotativo

DESBOBINADOR:

- Desbobinador para bobinas de \varnothing máximo 600 mm.
- Ancho máximo 340 mm. y \varnothing de cono 76 mm

MÓDULO IMPRESIÓN:

- Grupo de impresión flexográfica con servo-motorización independiente
- Micro ajuste de registro longitudinal con husillo de precisión servo-motorizado.

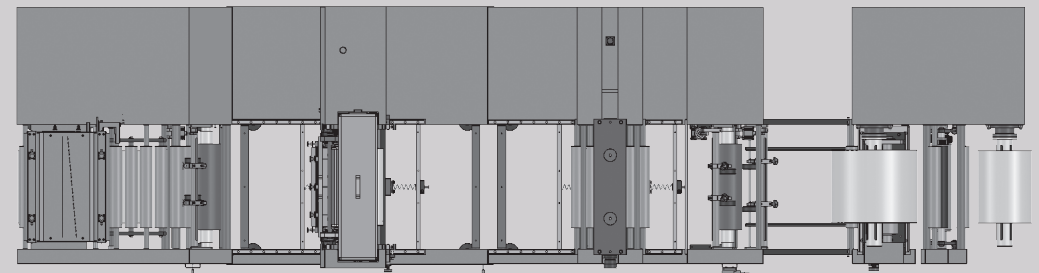
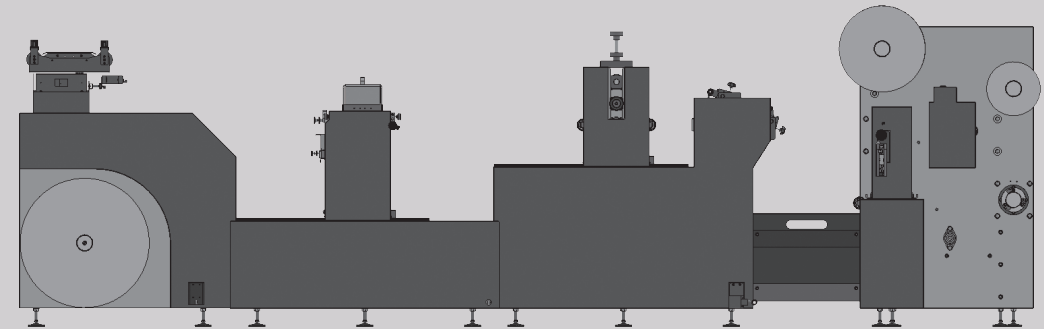
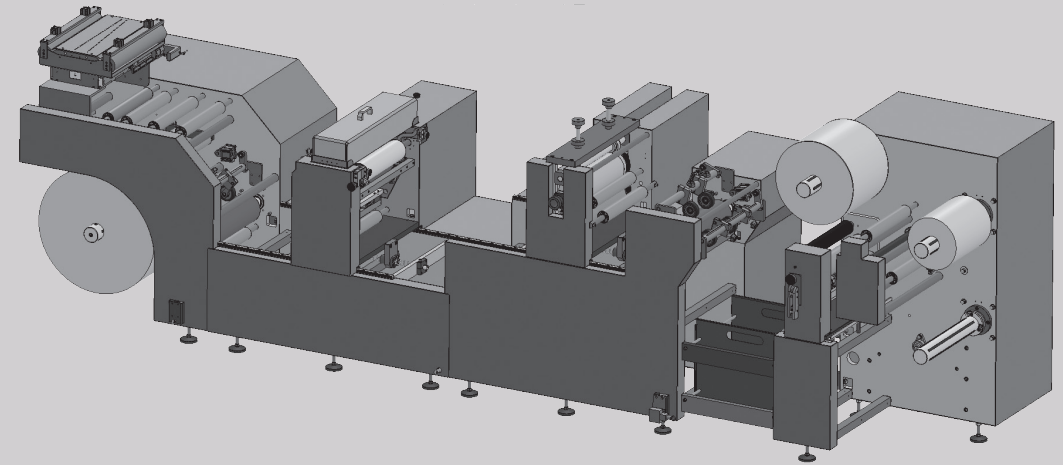

tectuPRINT
Soluciones para la industria gráfica
www.tectuprint.com

- Ajuste manual del registro transversal.
- Rodillo anilox intercambiable.
- Cilindro porta-clichés magnético de desarrollo 17"

CURADO UV:

- Cabezal de curado UV

MÓDULO DE TROQUELADO:

- Grupo de troquelado rotativo con servo-motorización
- Cilindro magnético de desarrollo 17"
- Micro ajuste de registro longitudinal con husillo de precisión servo-motorizado.
- Ajuste manual del registro transversal.

REBOBINADOR:

- Motorización de arrastre (tiro) independiente accionada por barreras reserva papel a la salida del Outfeed.
- Cabezal de corte longitudinal (sistema Rotosystem)
- Grupo de desmallado para bobinas de Ø máximo 400 mm.
- Doble posición de rebobinado (con eje de rebobinado intercambiable) para diferentes Ø de cono.

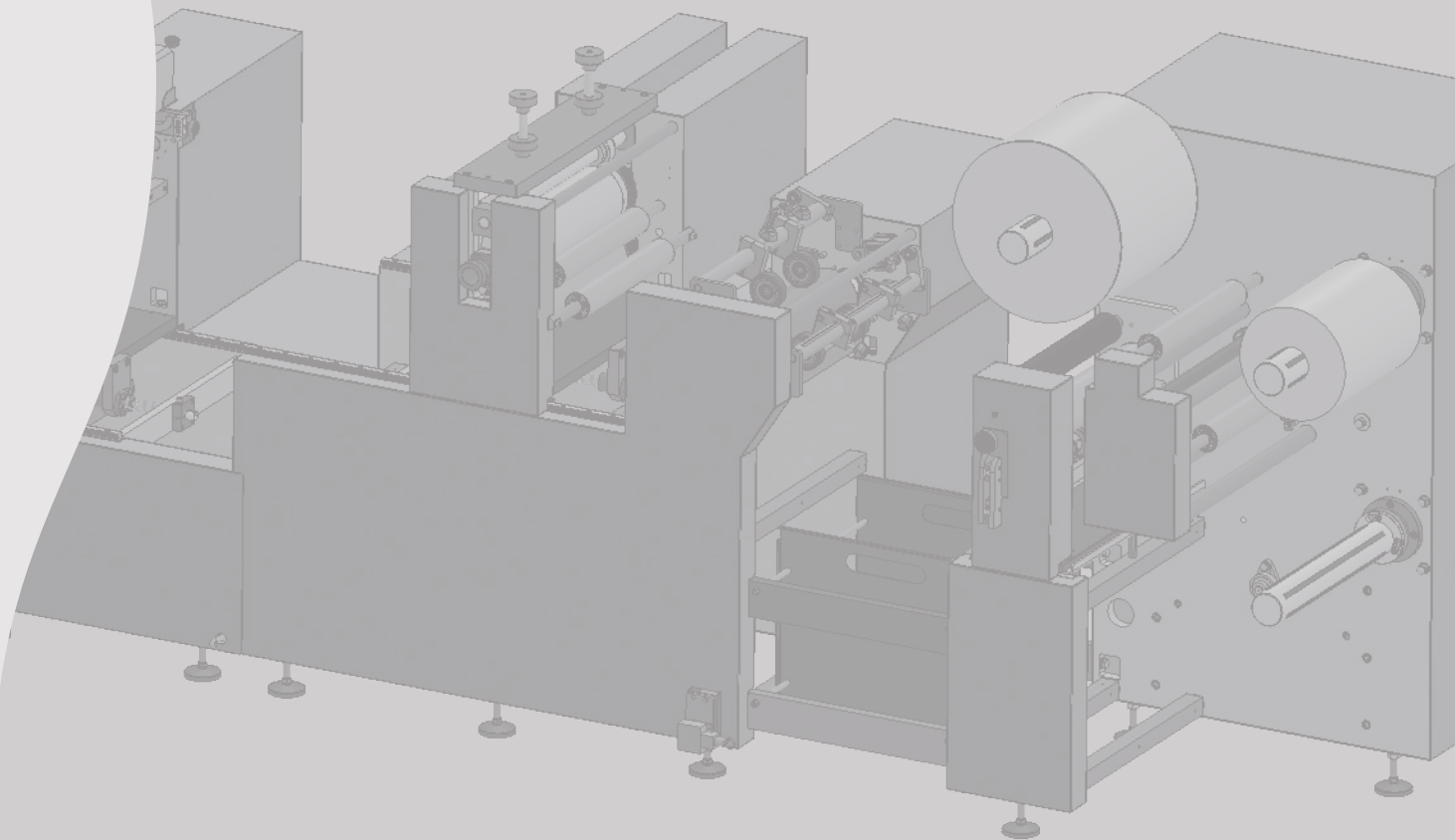

tectuPRINT **ERIEC**

Soluciones para la industria gráfica

www.tectuprint.com

Pol. Ind. Casablanques C/ Empordà nº 29
 09192 Sant Quirze del Valles, Barcelona (Spain)
 Phone. +34 937-221-664 · Fax. +34 937-310-588 · info@tectuprint.com